

Chaudière mazout sol à condensation, puissances : 19kW – 25kW
Système de chauffage hybride au mazout, puissances : 19kW – 25kW

Logano plus KB195i(T) Logano plus KBH195i

Buderus

Heating systems
with a future.





2	Généralités
4	Logano plus KB195i(T)
6	Technique
8	Logano plus KBH195i
11	Intégration système
12	Confort en eau chaude
14	Connectivité
16	Gestionnaire système
17	Caractéristiques techniques

Un classique modernisé, prêt pour le futur.

Avec la Logano plus KB195i le chauffage au mazout n'a jamais été aussi moderne, économique et respectueux de l'environnement. Effectivement cette chaudière mazout à condensation séduit non seulement par son design élégant mais aussi par sa technologie efficace et modulaire. Cette chaudière mazout est prête pour le futur car elle peut aisément être convertie en chaudière gaz ou en système de chauffage hybride — via l'ajout d'une unité extérieure d'une pompe à chaleur. Cela permettant de répondre aux objectifs environnementaux et légaux actuels et futurs, tout en garantissant un niveau de performance optimal, le tout avec une seule et même chaudière. C'est justement pour les installations existantes que Buderus propose de tels systèmes de chauffage évolutifs, efficaces contribuant à la réalisation des objectifs climatiques.

Le système hybride Logano plus KBH195i allie la chaudière mazout à condensation Logano plus KB195i et l'unité extérieure de la pompe à chaleur WLW196i AR S+. Grâce à cette modularité exceptionnelle, cette chaudière système est donc idéale dans le cadre d'une rénovation, surtout pour les maisons non connectées au réseau de gaz. Attention toutefois avant d'installer une nouvelle chaudière mazout veuillez vérifier la législation en vigueur dans la région d'installation.



Protéger le climat s'avère rentable.

Des primes existent pour l'installation de pompes à chaleur hybrides. Retrouvez plus d'informations sur www.buderus.be.



Conseils d'experts.

Ces cadres gris foncé résument les situations, complètent et précisent les informations fournies. Les principaux détails techniques sont ainsi résumés de manière compréhensible.

Une chaudière mazout innovante.

Grâce à son brûleur flamme bleue à deux allures, la Logano plus KB195i BZ est capable d'ajuster sa puissance. Cela afin de répondre précisément aux besoins réels en chaleur, réduisant ainsi sa consommation d'énergie pour de réelles économies. Les technologies les plus récentes, dont certaines sont observées dans l'automobile, permettent une combustion optimale du fioul. Disponible en 2 puissances – 19 kW et 25 kW – et en version Tower Logano plus KB195iT – avec un ballon d'eau chaude sanitaire (ECS) intégré de 120 litres – cette chaudière mazout permet de répondre aux besoins en chaleur et en eau chaude les plus élevés pour les maisons individuelles et multifamiliales.

Une conversion aisée du mazout au gaz.

L'avantage principal de cette chaudière à condensation est qu'elle peut fonctionner avec différents types de combustibles. Par conséquent, cette chaudière mazout sol à condensation peut être convertie en chaudière gaz à condensation si nécessaire. Cela simplement en changeant le brûleur, ne nécessitant pas le remplacement de la chaudière. A noter qu'elle peut alors également fonctionner au gaz propane.

Une chaudière évolutive et compacte.

Grâce à ses dimensions compactes la Logano plus KB195i BZ peut être installée, même dans les espaces les plus réduits, tels qu'une cave. En outre sa modularité exceptionnelle permet de la transformer en système de chauffage hybride Logano plus KBH195i à tout moment via l'ajout d'un kit hydraulique hybride et d'une pompe à chaleur. L'avantage étant qu'alors qu'aucun ballon tampon n'est nécessaire.



En tant que créateurs du label énergétique « Green Fuels Ready », la BDH et l'association Fuels & Energie (en2x) veillent au renforcement de la sécurité de fonctionnement des installations de chauffage, même en cas de stockage prolongé du combustible ou de charge thermique plus élevée dans les systèmes de combustion modernes. Le label énergétique « Green Fuels Ready » permet aux fabricants d'identifier les produits tels que les chaudières sol mazout à condensation, les réservoirs et autres composants d'une installation au mazout adaptés aux combustibles liquides neutres en gaz à effet de serre (= « Green Fuels ») et à tous les mélanges avec des combustibles liquides fossiles. Les fiouls purement paraffiniques (ex. HVO) et les mélanges avec des fiouls minéraux contenant des biocomposants (ex. FAME) en sont des exemples concrets.



Logano plus KB195i



Logano plus KB195iT
avec ballon ECS intégré
Logalux S120 GS



Un cœur en fonte d'aluminium.

L'échangeur thermique est au cœur du principe de condensation. La conception sophistiquée de la Logano plus KB195i / KB195i(T) / KBH195i garantit non seulement une grande solidité mais aussi un transfert de chaleur optimal, pour un rendement global élevé de la chaudière. La finition de surface innovante avec technologie ALU plus permet d'éviter l'adhérence des dépôts dans la chambre de combustion, réduisant considérablement les émissions polluantes. Cela se révèle également payant à long terme par un rendement élevé et constant. C'est la raison pour laquelle Buderus offre également une garantie de 5 ans sur l'échangeur thermique.



Efficacité énergétique saisonnière du chauffage allant jusqu'à 93 % – une valeur exceptionnelle obtenue grâce au robuste échangeur thermique Buderus en fonte d'aluminium.

Régulation système Logamatic RC310

pour un contrôle confortable dans la maison ou sur la chaudière avec sa commande tactile : grand écran graphique et rétroéclairé.¹

Régulation intégrée IMC110

avec un acheminement des câbles bien organisé et caché ; elle peut être étendue pour des sources d'énergie alternatives, prêtes pour le futur.

Échangeur thermique

en fonte avec technologie ALU plus pour un excellent rendement annuel et un faible taux de résidus de combustion, simplifiant l'entretien.

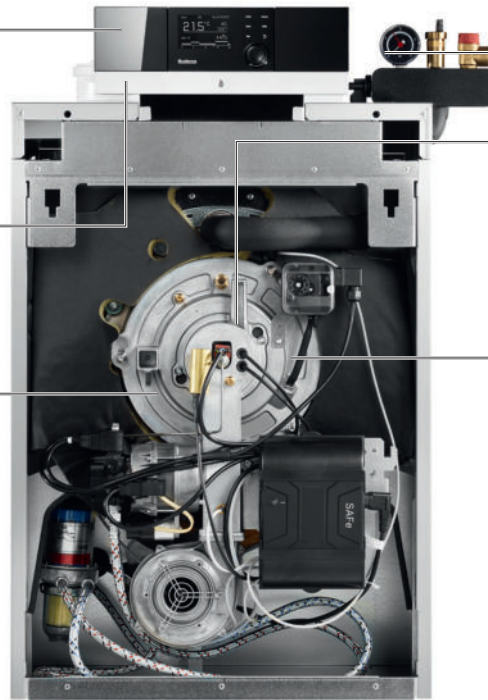

Brûleur mazout pulsé à 2 allures Logano plus KB195i BZ

pour un ajustement des performances en fonction des besoins, réduisant la consommation et les coûts énergétiques jusqu'à 15 %.

Multicarburant

peut être converti en chaudière gaz en remplaçant uniquement le brûleur, sans devoir remplacer la chaudière. Idéal en cas d'interdiction future.

Logano plus KB195i BZ
19 kW & 25 kW

Silencieux intégré

avec raccordement des gaz de combustion vers le haut.

Brûleur flamme bleue

à 2 allures avec adaptation de la puissance à deux niveaux 11 kW ou 19 kW (58 % ou 100 % de puissance) ou 12,5 kW et 25 kW (50 % ou 100 %).

Ballon d'eau chaude sanitaire intégré

de 120 litres peu encombrant et avec un design élégant, pour un confort d'eau élevé.

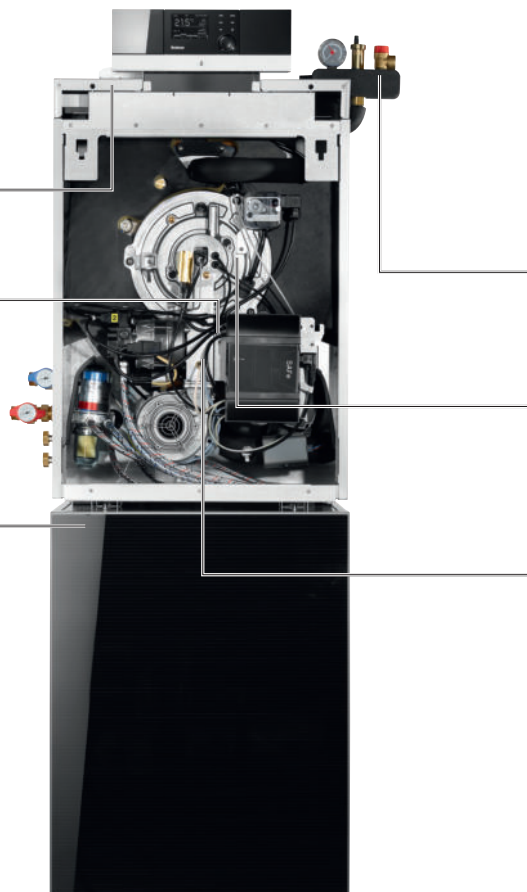

Groupe de sécurité

avec soupape de sécurité, manomètre, purgeur automatique et contrôleur de pression.

Échangeur thermique en fonte avec la technologie ALU plus pour un excellent rendement annuel et de faibles résidus de combustion, ce qui simplifie la maintenance.

Multicarburant

peut être converti en chaudière gaz en remplaçant uniquement le brûleur, sans devoir remplacer la chaudière. Idéal en cas d'interdiction future.

¹ Les chaudières Logano plus KB195i(T) BZ produites à partir d'octobre 2023 seront équipées de la régulation système tactile BC400 à la place du RC310.

Logano plus KB195iT BZ

Un système évolutif prêt pour les énergies renouvelables.

La Logano plus KB195i(T) BZ convient aux maisons individuelles ou multifamiliales avec des besoins en chaleur plus importants et est prête pour l'avenir : elle peut être complétée à tout moment par des énergies renouvelables. Cela signifie que le générateur de chaleur est prêt à intégrer des énergies renouvelables. Il est donc possible d'équiper, ultérieurement et sans aucun problème, la Logano plus KB195i BZ d'une unité extérieure de pompe à chaleur pour en faire un système hybride Logano plus KBH195i.

Des subventions régionales sont disponibles dans le cadre de l'ajout de l'unité extérieure d'une pompe à chaleur.¹

Gaz ou mazout : au choix.

Avec la Logano plus KB195i BZ, vous jouez la carte de la sécurité grâce à sa capacité de conversion et d'hybridation. Compacte et extrêmement efficace, cette chaudière mazout à condensation est idéale pour une intégration dans le système hydraulique de l'installation. Pour la faire passer d'une chaudière mazout à une chaudière gaz à condensation, il suffit de remplacer le brûleur. La régulation intelligente Logamatic IMC110 intégrée de série permet une régulation efficace de la Logano plus KB195i BZ quel que soit son combustible. La chaudière et la régulation communiquent parfaitement avec les extensions renouvelables telles qu'une pompe à chaleur, dans un système hybride.



¹ En Belgique, les modalités d'accès ainsi que le montant des primes varient en fonction de la région concernée. En outre le droit aux primes dépend des conditions concrètes d'utilisation et des conditions d'éligibilité respectives.

Prêt pour le futur avec la technologie brûleur flamme bleue.

Les nouvelles chaudières puissantes Logano plus KB195i-19 et Logano plus KB195i-25 fonctionnent avec un brûleur flamme bleue à deux allures très efficace. En fonction de la demande de chaleur actuelle, il passe automatiquement d'un réglage à l'autre et ajuste sa puissance pour répondre précisément aux besoins de chauffage du bâtiment. La Logano plus KB195i-19 fournit une capacité de chauffage de 11 kW au premier réglage et la Logano plus KB195i-25 génère une charge de chauffage de 12,5 kW, atteignant ainsi une plage de puissance allant jusqu'à 1 : 2. Les deux nouveaux modèles de la Logano plus KB195i avec le brûleur flamme bleue Logatop BZ1.1 éprouvé sont les successeurs de la populaire Logano plus SB105.

Une solution Tower peu encombrante avec ballon ECS.

Adapté à tous les besoins. La Logano plus KB195i est également disponible en version Tower compacte : la Logano plus KB195iT d'une puissance de 19 ou 25 kW. Le ballon ECS de 120 litres, la pompe du circuit de chauffage, le groupe de sécurité de la chaudière et la vanne de dérivation sont déjà intégrés dans le boiler combi.



Efficacité :

Les modèles Logano plus KB195i-19/25 atteignent une efficacité énergétique pour le chauffage ambiant η_S allant jusqu'à 93 % ou jusqu'à 97 % lorsque la Logano plus KB195i-25 est utilisée en combinaison avec la régulation RC310.

Transport et installation :

Les chaudières sont immédiatement prêtes à fonctionner une fois raccordées. Effectivement, elles ont déjà subi un test thermique en usine. Grâce à leurs dimensions compactes, à l'acheminement vertical des fumées et à leur faible poids, elles sont faciles à transporter et à installer. Elles sont équipées de kits de construction basiques avec conduit de fumée en plastique certifié par le système pour chaque application et fournies avec une vaste gamme d'accessoires pour une installation rapide.



**Technologie brûleur
flamme bleue 19/25 kW**

Un système hybride mazout moderne.

La combinaison de deux sources d'énergie efficaces – le mazout et la chaleur ambiante – est particulièrement moderne. Le système de pointe Logano plus KBH195i avec le kit hybride WPL AR ou WLW196i AR S+ (c'est-à-dire l'unité extérieure d'une pompe à chaleur air/eau) est le système de chauffage hybride parfait pour une rénovation, sans renoncer à votre confort habituel.

Un système hybride adapté aux rénovations.

Grâce aux nouveaux équipements techniques tels que le groupe hydraulique hybride, le ballon d'eau chaude sanitaire sous-jacent et le gestionnaire hybride HM200, la chaudière mazout à condensation Logano plus KB195i BZ devient le système hybride mazout avec pompe à chaleur Logano plus KBH195i. Le groupe hydraulique hybride assemblé connecte l'unité extérieure de la pompe à chaleur et la chaudière. Aucune unité intérieure supplémentaire n'est nécessaire pour la pompe à chaleur car c'est le gestionnaire hybride HM200, intégrable dans l'appareil, qui contrôle la collaboration entre la pompe à chaleur et la chaudière. La surface au sol est similaire à celle des modèles précédents avec ballon d'eau chaude sanitaire, de sorte qu'aucun espace supplémentaire n'est nécessaire dans la chaufferie.



Logano plus KBH195i avec unité extérieure de la pompe à chaleur Logatherm WLW196i-6 A H et ballon d'eau chaude sous-jacent Logalux L160.3 RS



Accessoires du groupe hydraulique :

Groupe de tubes 1 pour le raccordement latéral de la pompe à chaleur (gauche ou droite, selon l'installation).

Groupe de tubes 2 avec raccordement pour la pompe à chaleur via l'arrière de la chaudière.

Groupe de tubes 3 - dérivation hybride pour raccordement sans ballon d'eau chaude sanitaire.

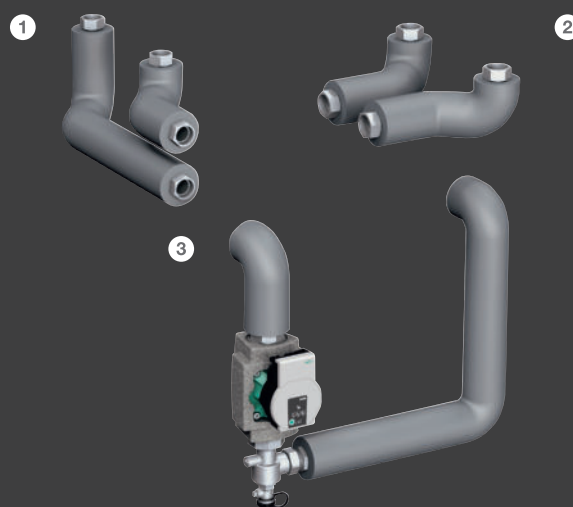

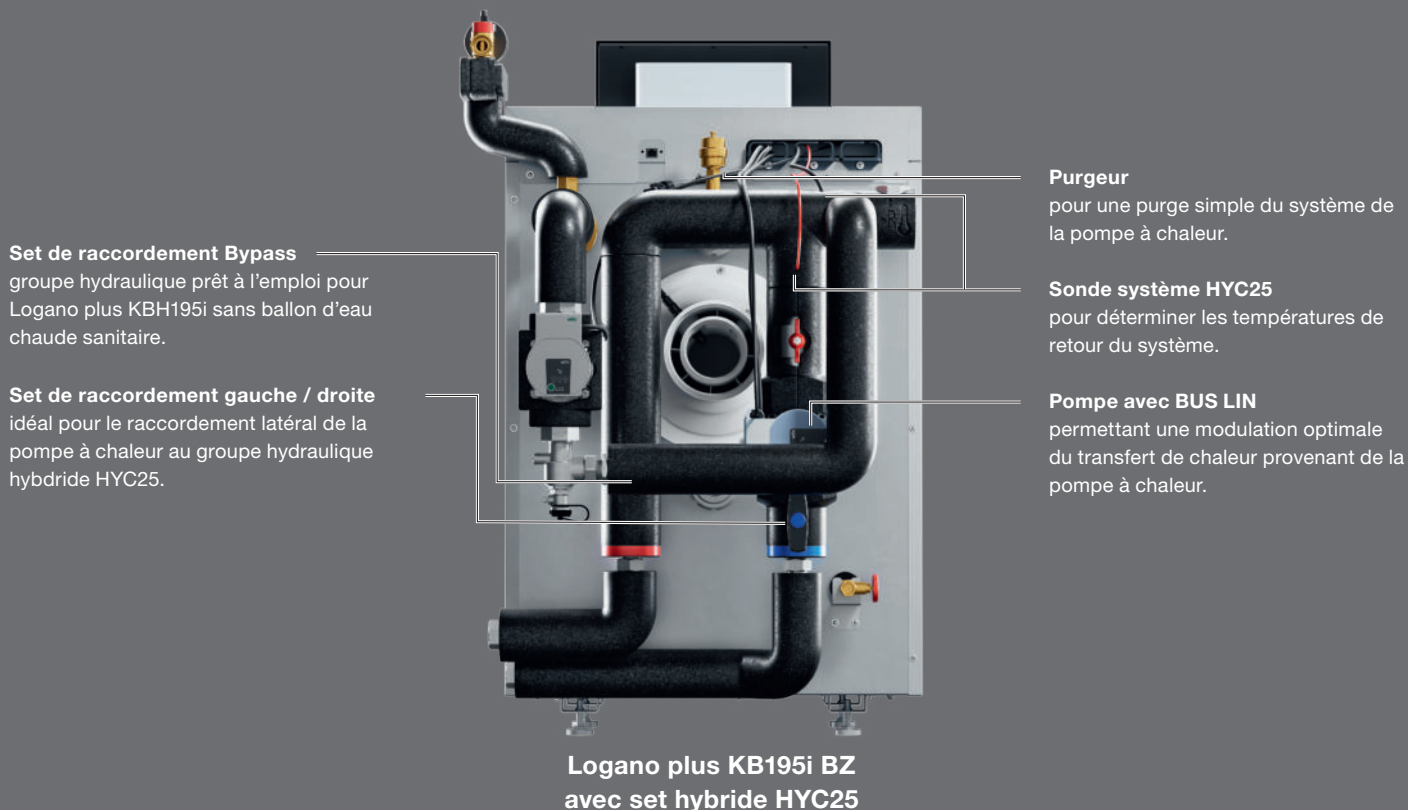

Raccordement du kit HYC25

Le gestionnaire hybride HM200 peut facilement être placé au mur. Les sondes sont équipées de connecteurs prémontés. Les câbles de sonde sont identifiés et codés par des couleurs et peuvent être rapidement raccordés au gestionnaire hybride HM200.



Groupe hydraulique hybride HYC25 :

Le groupe de tubes HYC25 permet de raccorder l'unité extérieure d'une pompe à chaleur monobloc WLW196i A H S+ ou WPL AR à une Logano plus KB195i BZ.

Le groupe hydraulique est composé de :
pompe de circulation avec isolation, tube de dérivation BHS isolé, deux sondes de température, purgeurs, robinets à bille.



Un Duo fiable : mazout & chaleur ambiante.



Afin de compléter le système hybride mazout Logano plus KBH195i il suffit, par rapport à un système de chauffage conventionnel, d'installer l'unité extérieure d'une pompe à chaleur - type WLW196i AR S+ - et d'établir la liaison hydraulique. L'installation d'un système photovoltaïque additionnel peut permettre une autoproduction de l'électricité utilisée pour le fonctionnement de la pompe à chaleur et contribuer à une réduction supplémentaire des émissions de CO₂ et de la consommation énergétique du système.

Une technologie efficace & renouvelable : pompe à chaleur WLW196i AR S+.

La puissance de la pompe à chaleur s'adapte continuellement aux besoins précis du système de chauffage grâce à la technologie Inverter à vitesse variable. Par rapport aux appareils conventionnels, l'unité extérieure est nettement plus petite et légère grâce à sa conception compacte en PPE (une mousse de particules recyclable à base de polypropylène). Le raccordement à la chaudière intérieure se fait via des conduites d'eau pour un montage simplifié. Les pompes à chaleur Buderus sont non seulement écologiques et particulièrement performantes mais aussi très silencieuses. Le nouveau kit hybride de la WLW196i AR S+ bénéficie de la technologie SILENT plus, garantissant un silence absolu, avec ses 29 dB(A)¹.

Un fonctionnement automatisé sur-mesure.

Afin d'assurer un fonctionnement optimal de votre système de chauffage, le gestionnaire hybride permet de configurer différentes stratégies de régulation telles qu'un fonctionnement en « parallèle », ou « alternatif » et une « priorité à la pompe à chaleur », selon le « coût » ou « l'environnement (CO₂) ». Avec la stratégie de régulation « priorité à la pompe à chaleur », une part importante de l'approvisionnement en chaleur est couverte par la pompe à chaleur. Dans ce cas la chaudière gaz prend le relais uniquement en cas de demande très élevée en chauffage ou en eau chaude - ex. : température extérieure inférieure à -5°C - pour laquelle la chaudière est plus efficace et économe. En mode chauffage : lorsque la pompe à chaleur est disponible, elle couvre à elle seule les besoins en chaleur de l'installation de chauffage. La chaudière ne prend en charge le chauffage que si cela est nécessaire. En mode sanitaire : le mode de fonctionnement est similaire au chauffage. L'utilisateur choisit entre un mode confort (utilisation principale de la chaudière) et un mode ECO (utilisation principale de la pompe à chaleur).

Application
MyBuderus

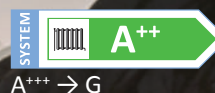

La classification indique l'efficacité énergétique du système Logano plus KBH195i composé de la Logano plus KB195i-15 BZ, de la régulation système Logamatic RC310 et du kit hybride WPL-6 AR.

La classification peut varier en fonction des composants ou des performances.

¹ Valeur indiquée en pression acoustique à une distance de 3 mètres, pour une Logatherm WLW196i.2-6 AR S+ avec le Logamatic HMC310.

Des composants interconnectés.

La planification, l'installation et l'entretien s'effectuent comme pour une installation de chauffage normale. La configuration modulaire du système hybride au mazout Logano plus KBH195i se compose d'appareils connus des installateurs. Le raccordement hydraulique de l'unité extérieure de la pompe à chaleur ne nécessite pas d'interaction avec le réfrigérant car il s'agit d'une unité monobloc. Ainsi aucune certification frigoriste ou équipements techniques spécifiques ne sont nécessaires, simplifiant l'installation.



Un travail d'équipe efficace.

Dans le cadre d'un système hybride, la Logano plus KBH195i BZ atteint une efficacité et des économies d'énergie encore plus élevées. Cela grâce à l'apport de l'unité extérieure de la pompe à chaleur. En outre, avec l'ajout d'un ballon d'eau sanitaire, vous bénéficiez d'un confort garanti en eau chaude pour vos besoins au quotidien.

Utiliser la force du soleil ou la chaleur de l'air extérieur.

La Logano plus KBH195i BZ est prête au raccordement d'énergies renouvelables : pour le fonctionnement avec une installation solaire via les capteurs solaires Logasol SKT 1.0 ou avec une pompe à chaleur. Le stockage de la chaleur solaire avec pertes limitées est assuré par les boilers solaires Logalux de Buderus, qui injectent la chaleur produite dans le système de chauffage en cas de besoin pour le chauffage des pièces et la production d'eau chaude sanitaire. La chaudière à condensation n'entre en jeu que lorsque la chaleur produite par les énergies renouvelables n'est plus suffisante.

Logano plus KBH195i



Régulation
Logamatic RC310



Solution système Buderus.

Nous sommes experts en systèmes de chauffage. Nos solutions systèmes hybrides orientées vers l'avenir sont fiables, modulaires, interconnectées et adaptées sur-mesure à vos besoins.

Logalux SH290 RS





Logano plus KBH195i avec
WPL AR et ballon d'eau chaude sanitaire
sous-jacent Logalux L160.3 RS



Logano plus KBH195i avec
WPL AR et ballon d'eau chaude sanitaire
adjacent Logalux SH290 RS



Logano plus KBH195i avec
WLW196i AR S+ et ballon d'eau chaude
sanitaire adjacent Logalux SH290 RS

Un support en eau chaude confortable.

La chaudière sol mazout à condensation Logano plus KB195i(T) ainsi que le nouveau système hybride Logano plus KBH195i fournissent un confort en eau chaude optimal. Grâce à notre grande gamme de ballons d'eau chaude sanitaire compatibles avec ces deux systèmes, Buderus vous permet de bénéficier d'un volume d'eau chaude adapté aux besoins de votre famille. Leur technologie et leur interconnectivité permettent de garantir un support en eau chaude constant ainsi que la plus haute qualité hygiénique pour votre famille.

Design et technique au service de l'efficacité du système.

Le ballon d'eau chaude sanitaire sous-jacent Logalux L.3 RS forme avec la Logano plus KB195i non seulement un ensemble élégant en termes de design mais ce boiler horizontal - d'une capacité de 135 l, 160 l ou 200 l - est également idéalement adapté à la chaudière sur le plan technique. Sa connexion hydraulique est optimisée et avec son échangeur de chaleur à tubes lisses intégré et sa protection thermique, les pertes de chaleur sont diminuées au maximum, pour une consommation réduite.

Adapté aux systèmes hybrides.

Dans le cas de l'installation du système hybride Logano plus KBH195i - ou de l'hybridation ultérieure de la Logano plus KB195i via l'ajout de l'unité extérieure d'une pompe à chaleur - le boiler Logalux SH290 RS est le meilleur choix. Grâce à ses échangeurs de chaleur à double spirale de grande surface, il est particulièrement performant associé à une pompe à chaleur. Cela en permettant de chauffer plus rapidement l'eau dans le ballon, évitant ainsi les douches froides.

Une hygiène irréprochable.

Nous avons les exigences les plus élevées en matière d'hygiène de l'eau sanitaire. Le matériau chimiquement neutre et vitreux, grâce à la thermovitrification DUOCLEAN plus, scelle toutes les surfaces en contact avec l'eau sanitaire. Cela empêchant ainsi les dépôts et la corrosion et garantissant une durée de vie accrue de l'appareil.



Une régulation de pointe.

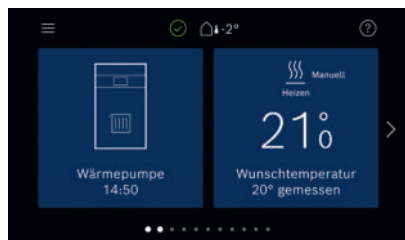

Régulation système
Logamatic BC400¹



régulation système
Logamatic RC310 / HMC310

Les régulations Logamatic EMS plus assurent une orchestration intelligente et automatisée permettant à tous les composants du système de fonctionner de manière optimale. Cela même pour un système hybride. La régulation regroupe toutes les informations pertinentes provenant des différents composants et des locaux chauffés, pour un fonctionnement sur-mesure. Cela permet à la régulation Logamatic EMS plus de calculer précisément la quantité d'énergie nécessaire et d'adapter automatiquement la puissance du système à vos besoins réels. Réalisant ainsi d'importantes économies sur la facture de chauffage.

L'essentiel est sous contrôle.

Les régulations systèmes Logamatic RC310 et Logamatic BC400¹ permettent de régler précisément les paramètres du système. Le Logamatic RC310 dispose d'un écran monochrome et le Logamatic BC400 d'un écran couleur rétroéclairé de 5 pouces entièrement tactile. Ils permettent d'afficher les valeurs de fonctionnement pertinentes de manière claire et en haute résolution ; des programmes horaires jusqu'au statut de la production d'eau chaude sanitaire. Pour un chauffage encore plus efficace et respectueux du climat.

Un fonctionnement sur-mesure.

Outre une préprogrammation en usine, il est possible d'ajuster manuellement la température à tout moment. Cela via l'écran graphique extra-large qui affiche toutes les informations de manière structurée. En outre, la connectivité est intégrée de série dans la chaudière - via le module MX300² -, permettant de contrôler le système à distance via l'application MyBuderus.



Un ajustement précis.

Les unités de commandes système Logamatic RC310 et BC400 permettent de réguler et de contrôler jusqu'à quatre circuits de chauffage avec mélangeur et jusqu'à deux boilers d'eau chaude. Il est possible d'attribuer des noms individuels aux différents circuits de chauffage, de définir respectivement deux programmes horaires et de créer des favoris pour une utilisation directe.

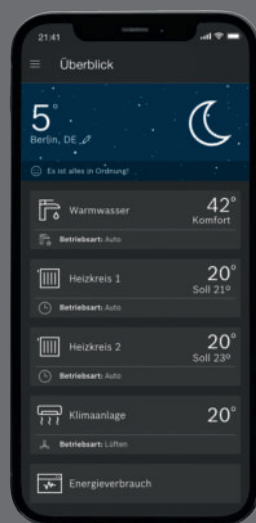

Application MyBuderus.

Pour un contrôle à distance de votre système de chauffage, même en déplacement.²



Scanner le QR code pour télécharger l'application MyBuderus.

¹ A partir d'octobre 2023 la régulation système Logamatic BC400 équipera, de série, les chaudières Logano plus KB195i(T) BZ, à la place du RC310.

² Pour les chaudières produites avant octobre 2023, il est nécessaire que la chaudière Logano plus KB195i(T) soit équipée du module WiFi MX300 afin d'être contrôlable via l'application MyBuderus.



Un gestionnaire système de pointe.

Comme son nom l'indique, le gestionnaire système, appelé gestionnaire hybride HM200, gère le fonctionnement du système et intègre la pompe à chaleur dans le système de régulation Logamatic EMS plus de votre système de chauffage. Le gestionnaire hybride « décide » en fonction de la stratégie de régulation définie si la pompe à chaleur et/ou le générateur de chaleur conventionnel doivent fournir la chaleur. Le système de régulation Logamatic EMS plus bloque ou libère le générateur de chaleur conventionnel à cet effet. Ainsi, le générateur de chaleur et la pompe à chaleur sont toujours réglés de manière optimale.

Réglage intelligent : systèmes de chauffage avec Logamatic EMS plus.

EMS – trois lettres derrière lesquelles se cache le système de gestion de l'énergie (Energy Management System) de Buderus. Qu'il s'agisse d'installations conventionnelles ou renouvelables, petites ou grandes, ou d'extensions ultérieures de l'installation – tout est réglé de manière optimale.

Toutes les informations pertinentes pour le fonctionnement provenant du générateur de chaleur, du ballon d'eau chaude sanitaire, de la pompe à chaleur ou de l'installation solaire et des locaux chauffés sont regroupées dans le système de régulation. Ainsi, le système sait quelle quantité d'énergie est actuellement nécessaire et adapte la puissance du système de chauffage aux besoins réels.



Caractéristiques techniques.

Chaudière sol mazout à condensation Logano plus KB195i BZ			
Puissance de la chaudière		19	25
Puissance nominale (50/30°C)	kW	9,5/19	12,5/25
Puissance nominale (80/60°C)	kW	9/18,1	11,9/23,9
Puissance électrique absorbée Pleine charge / Charge partielle	W	154/91	175/95
Hauteur	mm	1.011	
Largeur	mm	600	
Profondeur	mm	644	
Poids	kg	88	
Classe d'efficacité énergétique saisonnière pour le chauffage des locaux		A	
Spectre de la classe d'efficacité énergétique		A+++ → D	
Efficacité énergétique saisonnière pour le chauffage des locaux		92	93
Niveau de puissance acoustique	dB(A)	48	48

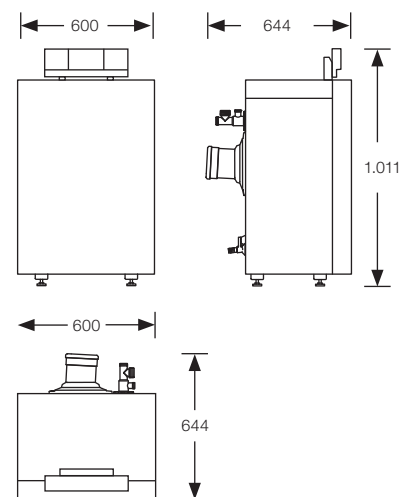

Les mesures indiquées dans le tableau correspondent aux dimensions réelles du produit.

Logano plus KB195iT BZ		KB195iT-19 S120	KB195iT-25 S120
Hauteur totale avec régulation	mm	1.784	
Hauteur de la régulation	mm	135	
Hauteur sans la régulation	mm	1.649	
Largeur	mm	600	
Profondeur	mm	647	
Hauteur du boiler	mm	773	
Hauteur sortie des fumées	mm	1.717	
Sortie des fumées	mm	80	
Poids	kg	183	
Classe d'efficacité énergétique saisonnière pour le chauffage des locaux		A	
Spectre de la classe d'efficacité énergétique		A+++ → D	
Efficacité énergétique saisonnière pour le chauffage des locaux	%	92	93
Niveau de puissance acoustique	dB(A)	61	62

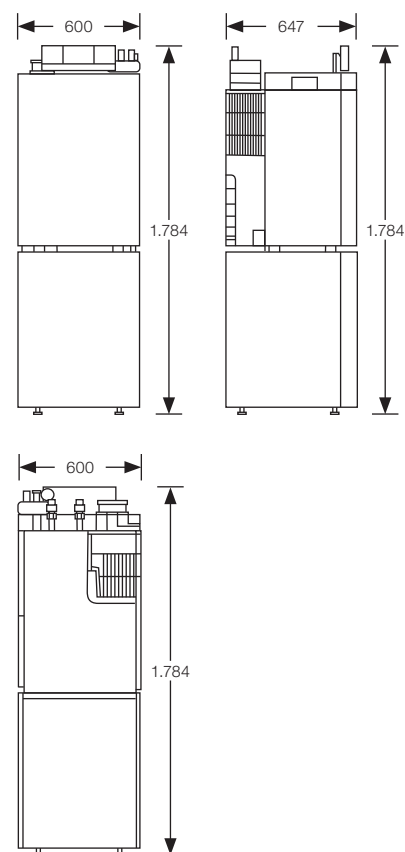

Les mesures indiquées dans le tableau correspondent aux dimensions réelles du produit.

Unité extérieure de la pompe à chaleur		WLW196i-6 A H S+	WLW196i-6 A H	WLW196i-8 A H	WLW196i-11 A H
Hauteur	mm	1.380			1.695
Largeur	mm	930			1.122
Profondeur	mm	600	440		545
Poids	kg	120	107	114	182
Classe d'efficacité énergétique pour le chauffage des locaux		A++			
Spectre de la classe d'efficacité énergétique		A+++ → D			
Efficacité énergétique du chauffage des locaux	%	129	133		136
Note environnementale		Contient des gaz à effet de serre fluorés			
Type de réfrigérant utilisé		R410A			
Quantités de réfrigérant	kg	2,35	1,75	2,35	3,3
Quantités de réfrigérant	tCO2-eq	4,91	3,65	4,91	6,89
Type de circuit frigorifique		Hermétiquement scellé			

Les mesures indiquées dans le tableau correspondent aux dimensions réelles du produit.

Dimension de l'unité extérieure de la pompe à chaleur

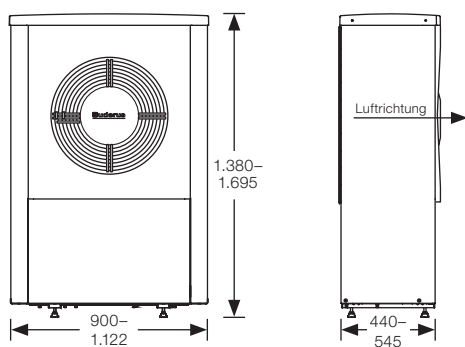

Principaux avantages :

Logano plus KB195i(T) BZ :

- Technologie de condensation au mazout très efficace, idéale pour les rénovations grâce à la compatibilité des raccordements
- Logano plus KB195iT comme solution compacte offrant un grand confort d'eau chaude grâce à un ballon d'eau chaude sanitaire intégré de 120 litres
- Possibilité de passer du mazout au gaz (ou au propane) à tout moment et sans problème en changeant de brûleur
- Échangeur de chaleur en fonte d'aluminium avec technologie ALU plus et 5 ans de garantie sur l'échangeur thermique
- Construction compacte et légère et bonne accessibilité via l'avant de l'appareil pour un entretien facile
- Compatible avec les bio mazout (HVO, PtL & GtL)

Logano plus KBH195i :

- Système hybride alliant une pompe à chaleur et la chaudière mazout à condensation
- Combinaison idéale pour les rénovations
- Régulation intelligente avec différentes stratégies de fonctionnement hybrides
- Possibilité d'ajouter la pompe à chaleur ultérieurement pour une hybridation en 2 temps
- Installation de la pompe à chaleur ne nécessitant pas de certification frigoriste
- Compatible avec des panneaux solaires

Règlement relatif aux gaz fluorés.

La législation européenne sur les réfrigérants fluorés régit le traitement des gaz dits F : gaz fluorés nocifs pour le climat dans les réfrigérants, qui sont également contenus dans les pompes à chaleur.

Important : l'exploitant de l'installation est responsable du contrôle d'étanchéité prescrit par la loi et effectué par des personnes certifiées. Il vous suffit de faire appel à votre chauffagiste ou directement à Buderus Service dans le cadre d'un contrat d'entretien. Buderus confie cet entretien professionnel à des techniciens spécialement qualifiés.

Vous trouverez de plus amples informations sur www.buderus.be.

Heating systems with a future.

En tant que spécialiste en systèmes de chauffage, nous développons des produits haut de gamme depuis 1731. Que leur fonctionnement soit renouvelable, hybride ou classique, nos systèmes de chauffage sont fiables, modulaires, interconnectés et parfaitement adaptés les uns aux autres. Nous établissons ainsi des normes de référence dans le domaine des technologies de chauffage. Nous accordons une grande importance à un conseil holistique et personnalisé et garantissons des solutions sur-mesure orientées vers l'avenir grâce à notre service après-vente présent dans l'ensemble du pays.

Buderus

Buderus

Heating systems
with a future.

Bosch Thermotechnology
nv/sa - Buderus

Zandvoortstraat 47
2800 Malines
www.buderus.be

POBRA

067 55 30 56

www.pobra.be

Chauffage • Poêlerie • Tubage • Cheminées
Solaire thermique • Ventilation • Sanitaire

Chemin de la Guélenne 17 – 7060 Soignies



Facebook
facebook.com/BuderusBelgium



LinkedIn
linkedin.com/company/buderus-belgium



YouTube Channel
youtube.com/buderusbe

www.buderus.be



Version juin 2023.